

A-A 断面図 S=1/1

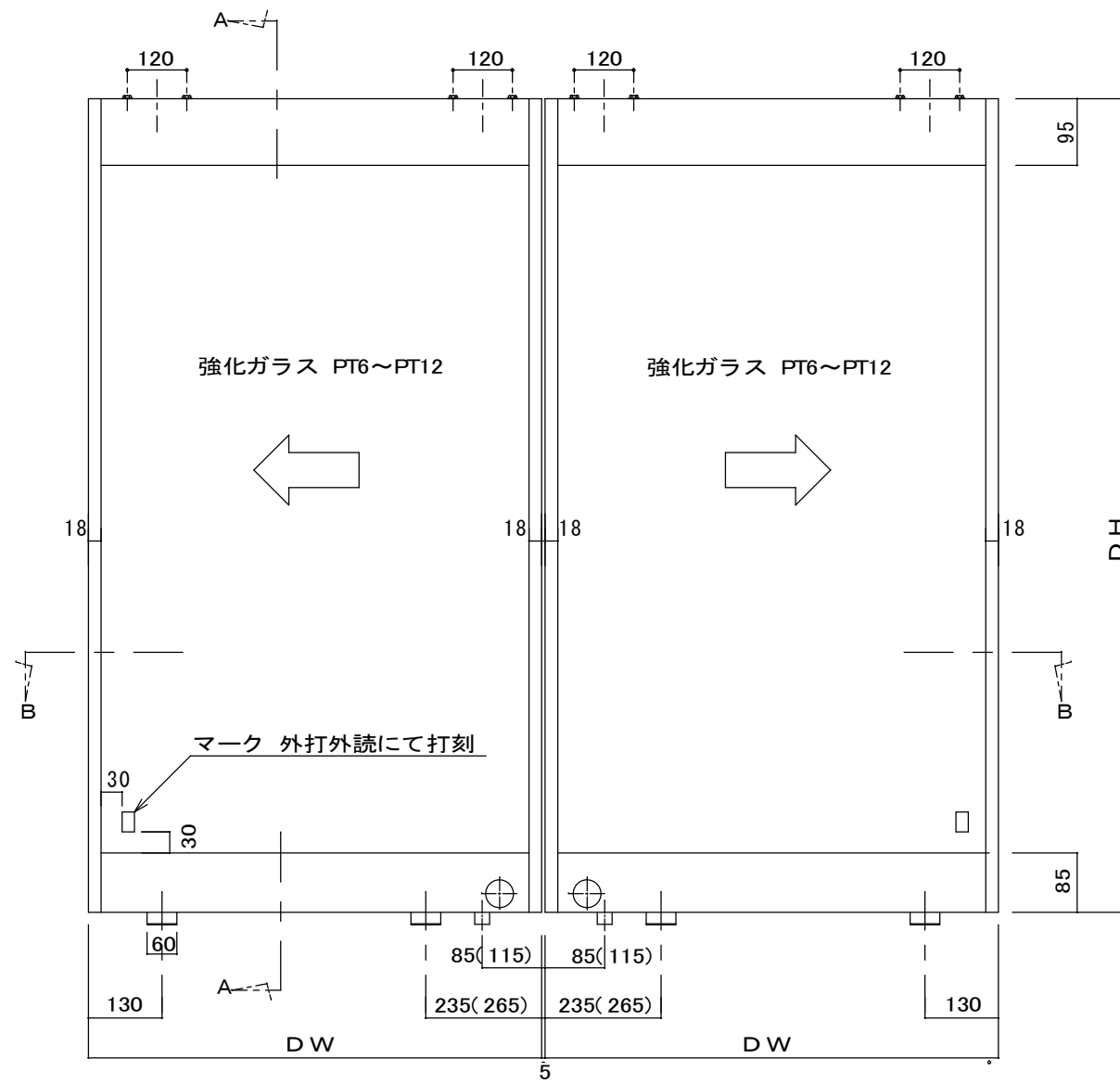

※()内はTRU・326Fの時

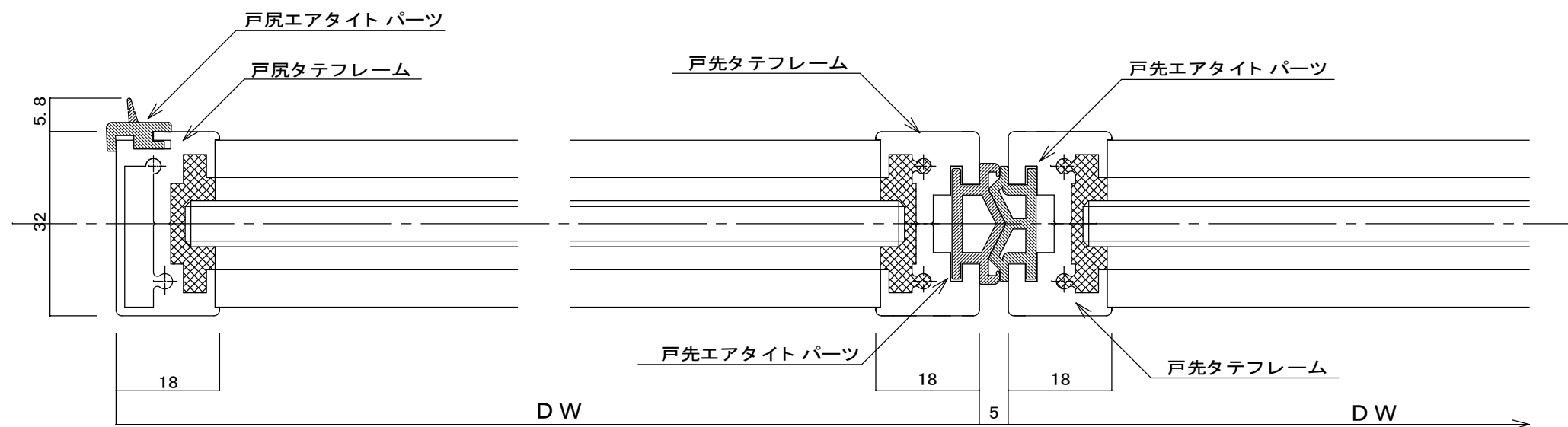

B-B 断面図 S=1/1

ドア寸法		
	DW	DH
標準寸法	762	2000/2134
	914	2000/2134
	1067	2000/2134

製作可能範囲		
	DW	DH
PT6	1000	2200
PT8~12	1200	2500

ガラス	
強化ガラス	JIS R 3206

錠前の種類		
メーカー	品番	デッドボルト芯
美和ロック	TRU	115mm
	TRT	85mm
ゴール	BGU	85mm
	2510	

フレームの仕上げ種類	
標準	アルミシルバー つや消し
	アルミブロンズ つや消し
	アルミステンカラー
	ブラック
	ホワイト
特殊	焼付塗装・特別色電解着色等

寸法公差	DW	DH
	+1.0~-1.0mm	+1.0~-2.0mm

記事	設計	御承認年月日	株式会社 エヌビーエス	作成年月日	図面分類 スリムライトドア アルミタイプ 標準図	工事番号	図面番号 SDA-SL-11
	施工						