

ドア寸法		
	DW	DH
標準寸法	762	1987・2134・2438
	794	1987
	894	1987
	914	1987・2134・2438
	1067	1987・2134
製作可能範囲	1219	2134
	250~1200	~2500

ガラス	
強化ガラス	12mm JIS R 3206

把手穴の標準			
A(ピッチ)	B(把手W)	C(把手H)	D(穴径)
425	92	1067	16φ
130	155		

錠前の種類	
シリンダー錠	ゴール/2510 美和/TRT・TRF

フレームの仕上げ種類	
標準	ステンレス ヘアライン
	ステンレス 鏡面仕上げ
	ステンレス パイプレーション仕上げ
特殊	発注時の色見本による事

寸法公差	DW	+1.0 ~ -2.0mm
	DH	+1.0 ~ -2.0mm
	把手穴位置、ピッチ	+1.0 ~ -2.0mm
	把手穴径	+0.5 ~ -0.5mm

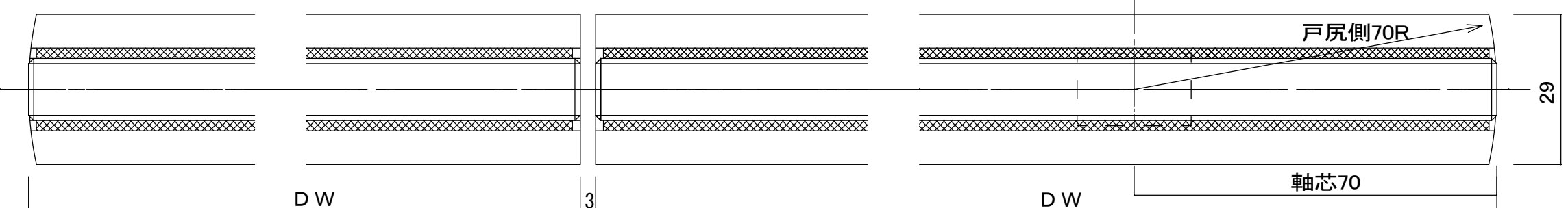
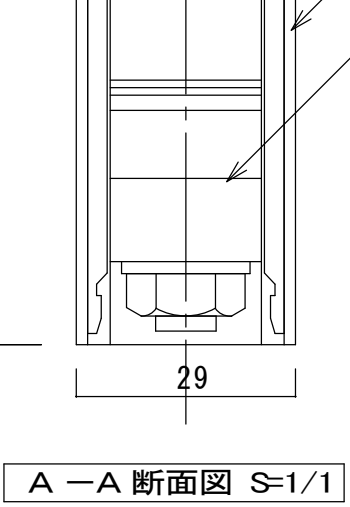

記事	設計	御承認年月日	株式会社 エヌビーエス	作成年月日	図面分類 ドアライト(テンパードア)標準図	工事番号	図面番号 TD-F1-4
	施工						